

ПОДВЕСНОЙ ПУТЬ ТРУБЧАТЫЙ



Strojírna Pálava Maxima s.r.o.

DESÁTKOVÁ 124/15, 623 00 BRNO KOHOUTOVICE

Provoz : TOVÁRNÍ 34, 679 32 SVITÁVKA

tel: +420 - 516 453 834, fax: +420 - 516 453 834

e-mail: info@s-palava.cz; www.s-palava.cz

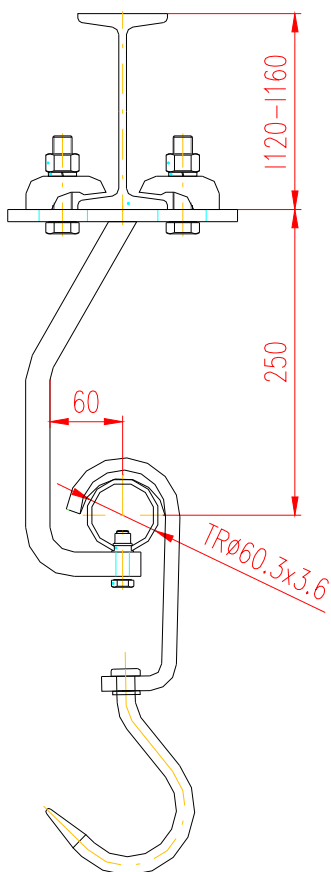

Подвесной путь трубчатый состоит из трубок 60,3 x 3,6 мм из нержавеющей или оцинкованной стали; консолей, которые размещены с шагом 600 – 1200 мм; (в зависимости от нагрузки), поворотов; стрелок; конечных и откидных упоров. Подвесной путь подвешивается к оцинкованной несущей конструкции, которая может быть как самостоятельная(сложена из I профилей) так и подвешена к потолку.

Для передвижения по подвесном трубчатом пути используются специальные крюки или скользящие крюки.